

für Geräte:
 for devices:
 pour appareils:
 per apparecchi:
 para aparatos:

932 510 004 0
 005

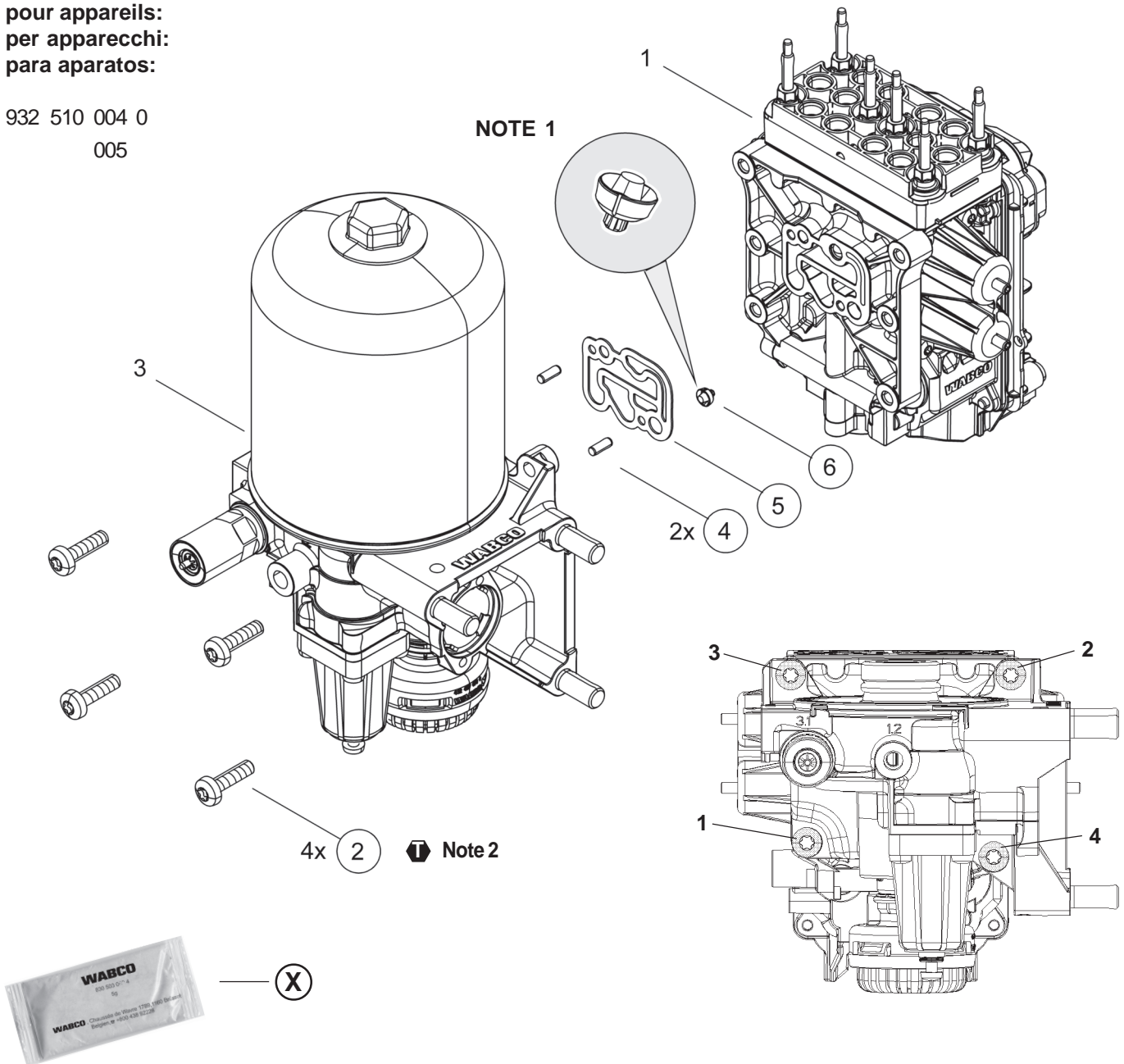

NOTE 1

4x 2 Note 2

NOTE 2

NOTE 1

- de** Fetten Sie **ausschließlich** das Ventil **leicht** mit RHF 1 (830 502 076 4) ein. Die Nuten müssen frei bleiben!
- en** **Lightly** grease the valve with RHF 1 (830 502 076 4). **Only grease the valve itself.** The grooves must remain free of grease!
- fr** Graissez **légèrement uniquement** la valve avec RHF 1 (830 502 076 4). Les gorges doivent rester exempte de graisse !
- it** Ingrassare **leggermente** la valvola **esclusivamente** con RHF 1 (830 502 076 4). Le scanalature devono rimanere libere!
- es** Engrase **ligeramente** con RHF 1 (830 502 076 4) **únicamente** la válvula. ¡Las ranuras deben quedar limpias!

- de** Anzugsdrehmoment: **25 ±3 Nm**
- en** Torque:
- fr** Couple de serrage:
- it** Coppia di serraggio:
- es** Par de apriete:
- de** Reihenfolge: **1, 2, 3, 4**
- en** Sequence:
- fr** Sequence:
- it** Séquence:
- es** Secuencia di serraggio:

○ = Les pièces sont dans la pochette
 ○ = Particolare contenuto nel corredo

○ = Diese Teile sind im Reparatursatz enthalten
 ○ = These parts are included in the repair kit
 ○ = Estas piezas están incluidas en el conj. de reparación

WABCO