

○ = Les pièces sont dans la pochette
○ = Particolare contenuto nel corredo

Achtung: Reparatur nur durch autorisierte Werkstatt zugelassen!
Attention: Repair only by authorized workshop permitted!
Attenzione: Riparazione solamente permessa per i talleres autorizzati!
Atención: É permitida la riparazione sola agli adetti dell'officina autorizzata!
Atención: La reparación solo está permitida a talleres especializados.

WARNING

! Diese Teile sind im Reparatursatz enthalten
! These parts are included in the repair kit
! Estas piezas están incluidas en el conj. de reparación

für Geräte:
for devices:
pour appareils:
per apparecchi:
para aparatos:

422 802 300 0	422 803 327 0
↓	328
304	422 808 100 0
306	103
309	106
310	109
↓	↓
316	113
320	300
↓	301
326	304
401	↓
402	308
403	
406	
411	
412	
421	

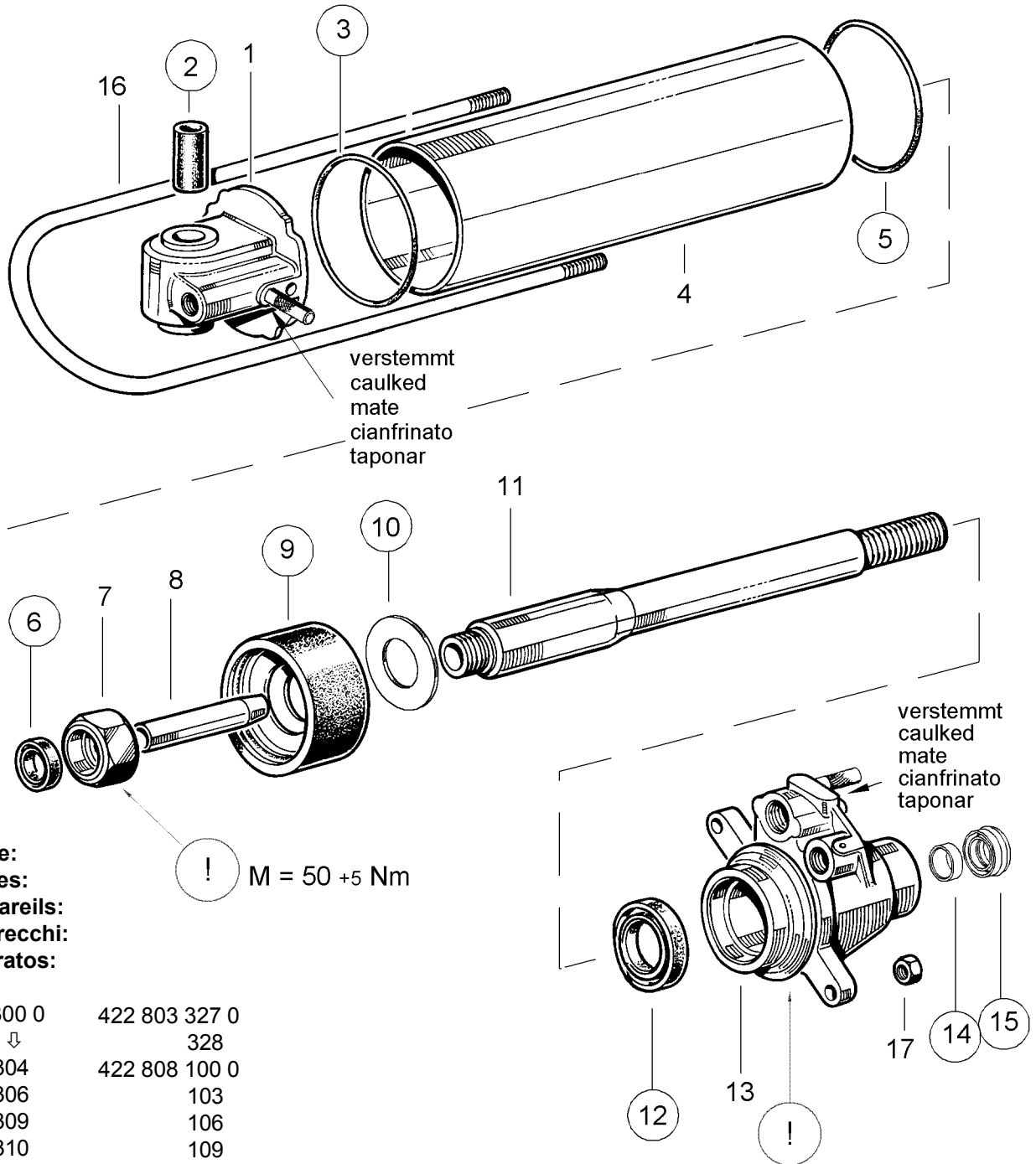

422 903 650 2 oder / or 422 903 653 2
siehe Seite 2 / see page 2 / ver pagina 2



Dicht- und Gleitflächen mit **RHF 1** (830 502 076 4) einfetten
Sealing and sliding surfaces have to be lubricated with **RHF 1** (830 502 076 4)
Surfaces d'étanchéité et de frottement doivent être graissées avec **RHF 1** (830 502 076 4)
Superfici (di tenuta e di scorrimento) utilizzare il lubrificante **RHF 1** (830 502 076 4)
Las juntas y superficies deslizantes deben lubricarse con grasa **RHF 1** (830 502 076 4)

! Änderungen bleiben vorbehalten © Copyright: WABCO Fahrzeugbremsen, Hannover.
! Nachdruck - auch auszugsweise - nur mit unserer Genehmigung.
! The right of amendment is reserved © copyright: WABCO Fahrzeugbremsen, Hannover.
! No part of this publication may be reproduced without our prior permission.
! Sous toute réserve de modifications © copyright: WABCO Fahrzeugbremsen, Hannover.
! Toute reproduction interdite sans autorisation préalable.
! Con riserva di eventuali modifiche © copyright: WABCO Fahrzeugbremsen, Hannover.
! Questa pubblicazione non può essere riprodotta, senza la nostra.
! Reservado el derecho de modificación © copyright: WABCO Fahrzeugbremsen, Hannover.
! Ninguna parte de esta publicación puede reproducirse sin el consentimiento previo.

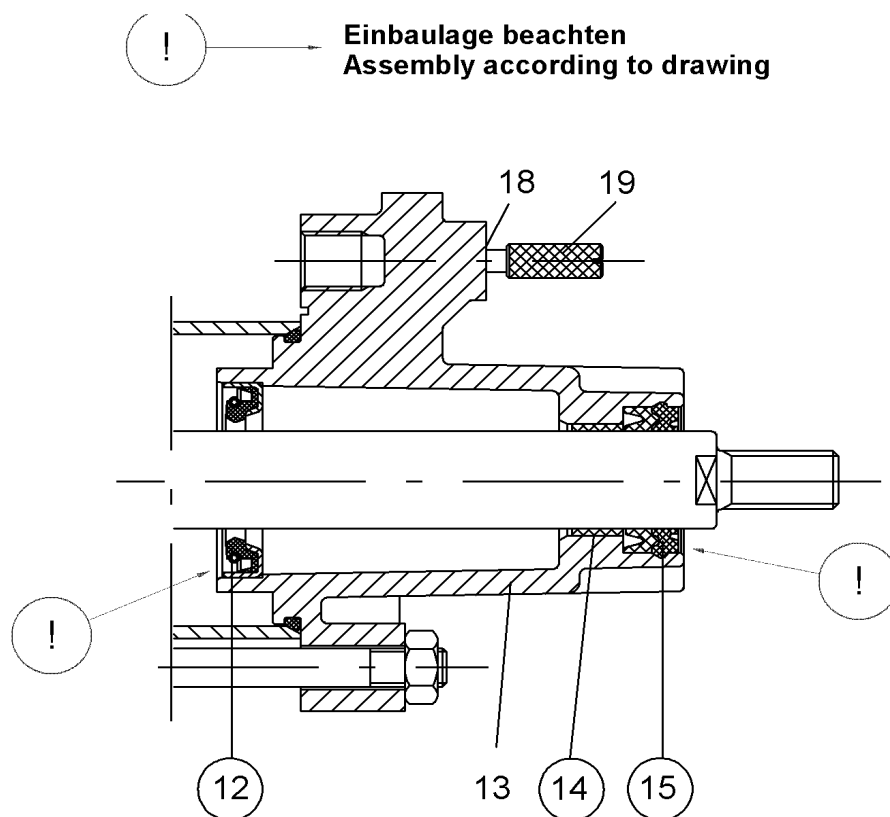

Bei alter Deckelausführung sind folgende Teile separat zu bestellen:
 When the cover is old the following parts have to be ordered separately:
 Cuando la tapa es vieja las siguientes referencias deben ser pedidas separadamente:

- 1x 422 903 650 2 Pos. 13*)
- 1x 422 903 653 2 Pos. 13*)
- 2x 891 130 110 4 Pos. 19
- 2x 897 083 230 4 Pos. 18

*) 422 903 650 2 nur für / only for / solo para 422 802 ... 0
 422 903 650 2 nur für / only for / solo para 422 803 ... 0
 422 903 653 2 nur für / only for / solo para 422 808 ... 0

○ = Les pièces sont dans la pochette
 ○ = Particolare contenuto nel corredo

Achtung: Reparatur nur durch autorisierte Werkstätten zugelassen!
 Attention: Repair only by authorized workshop permitted!
 Attention: Réparation seulement permise par les ateliers autorisés!
 Attenzione: È permessa la riparazione solo agli adetti dell'officina autorizzata!
 Atención: La reparación sólo está permitida a talleres especializados.



○ = Diese Teile sind im Reparatursatz enthalten
 ○ = These parts are included in the repair kit
 ○ = Estas piezas están incluidas en el conj. de reparación